

KLASSIKER UND TEAKSCHIRM



1. Die Spannstreben aus den Stoffalten "frei legen".



2. Die Spannstreben **leicht** nach außen drücken und am Perlonseil ziehen (leichte Spannung).



3. Mit Hilfe des Flaschenzugs den Schirm öffnen.



5. Das Drehteil, je nach Möglichkeit, über einer der beiden Bohrungen in Position bringen. (Stoff straff aufgespannt).



6. Haltestift ganz durch die Bohrung stecken.

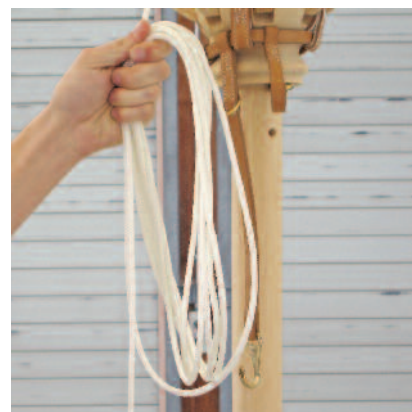

7. Perlonseil in Schlaufen legen.



8. Zugseil mittels Haken-Lederschleife am Flaschenzug befestigen.



9. Fertig aufgespannter Schirm.



Knickmechanismus: Zum Knicken den Bolzen am Knickmechanismus herausziehen, Schirm knicken und den Bolzen wieder einführen.

SERVICE: SIEHE RÜCKSEITE

SCHIRMGRÖSSE

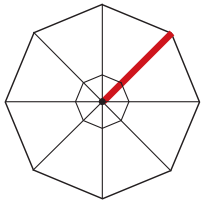

RUNDE SCHIRME:

Länge der Spannstrebe bei folgenden Schirmgrößen:

210 cm ϕ = 104,5 cm
 250 cm ϕ = 125 cm
 300 cm ϕ = 150 cm
 350 cm ϕ = 169 cm
 400 cm ϕ = 200 cm
 450 cm ϕ = 200 cm
 500 cm ϕ = 250 cm

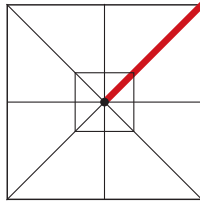

QUADRATISCHE SCHIRME:

Länge der **diagonalen** Spannstrebe bei folgenden Schirmgrößen:

190 x 190 cm = 132 cm
 210 x 210 cm = 152 cm
 250 x 250 cm = 176 cm
 300 x 300 cm = 207 cm
 350 x 350 cm = 242 cm
 400 x 400 cm = 280 cm

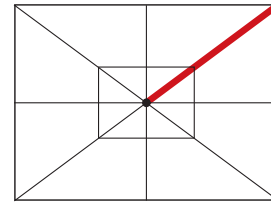

RECHTECKIGE SCHIRME:

Länge der **diagonalen** Spannstrebe bei folgenden Schirmgrößen:

220 x 300 cm = 179 cm
 260 x 350 cm = 215 cm
 300 x 400 cm = 250 cm

SCHIRM-ERSATZTEILE

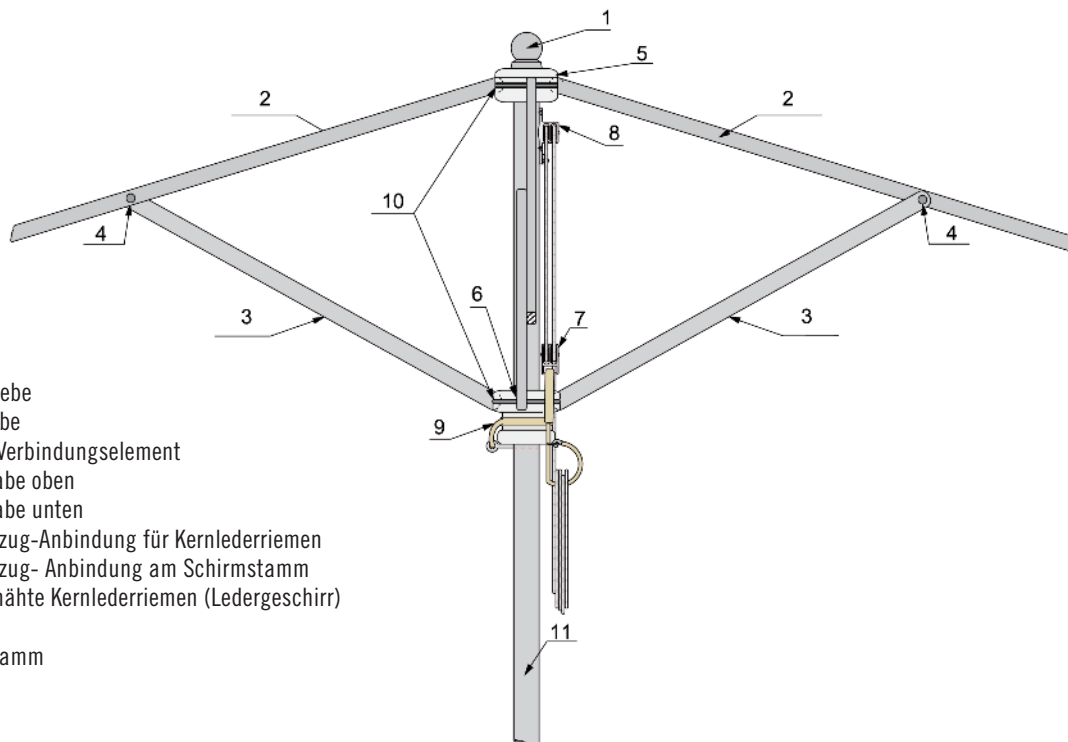

- 1 Kugel
- 2 Spannstrebe
- 3 Stützstrebe
- 4 Streben-Verbindungselement
- 5 Schirmnabe oben
- 6 Schirmnabe unten
- 7 Flaschenzug-Anbindung für Kernlederriemen
- 8 Flaschenzug- Anbindung am Schirmstamm
- 9 Handvernähte Kernlederriemen (Ledergeschirr)
- 10 Draht
- 11 Schirmstamm

ANPASSEN DER SCHIRMHÖHE BEI VERWENDUNG VON BODENPLATTEN

Da die Höhe der Schirme für Bodenhülsen ausgelegt ist, empfehlen wir, die Schirme bei Verwendung von Bodenplatten um ca. 15 - 20 cm zu kürzen.