

KONZEPT

Die Ingenua Segeln enthalten innovative Seilsysteme, die leicht und guten Schatten liefern können für kleine und große Terrassen.

Diese Funktionalität findet sich in dem patentierten Gleitsystem im inneren der Masten. Dies ermöglicht die Segel einfach in der Höhe zu verändern, gemäß der Position der Sonne.

GUT ZU WISSEN

- Die meisten Segel-Anlagen können, mit mindestens einer Ecke, an Wand befestigt werden. Mit dem Wandprofil oder Wand-Kit.
- Das Segel kann an jedes Element, das stark genug ist (z.B ein Baum) fixiert werden.
- Jedes Segel enthält eine Aufbewahrungstasche und die notwendigen Seile.
- Die Größe und Form ist eine Frage des persönlichen Geschmacks und die Größe der Fläche, die abgedeckt werden muss.
- Die Ingenua Sonnensegel können unter normalen Witterungsbedingungen genutzt werden und haben eine Wind-Rating bis zu 70km / h oder 43 mp / h.
- Bei strakem Wind mus das Segel abgenommen werden.
- Die Segel sind wasserabweisend und nicht wasserdicht.

INSTALLATION

Befolgen Sie diese 3 Richtlinien für eine erfolgreiche Installation:

Regel 1

Die Fixierung einer Ecke benötigt eine Winkelhalbierung in zwei gleiche Teile, wodurch maximale Spannung gewährleistet wird.

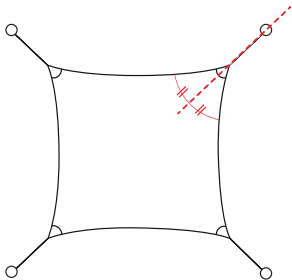

Regel 2

Es wird empfohlen, die Fixierungen so zu installieren dass mindestens $\frac{1}{2}$ m auf jeder Seite des Segels zum spannen bleibt.

Beispiel: Ein 4x4 Segel hat Befestigungspunkte, die sind 5 m voneinander. Ausnahme: Wenn eine Ecke direkt an der Wand befestigt wird ohne Seile.

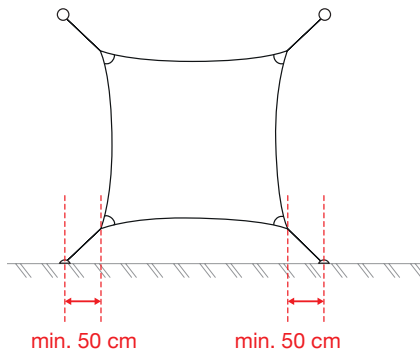

Regel 3

Stellen Sie sicher, dass Sie die Segel in einen 30° Winkel setzen, damit bei Regen das Wasser ablaufen kann und Wassertaschen verhindert werden können.

